



**Camiones
Buses**



CONSTELLATION 26.390 HR

**CONTÁCTANOS AL
600 712 7000**

www.camionesybusesvolkswagen.cl

PORSCHE
CHILE

Motor (Cummins)

Marca y modelo	Cummins ISL 400 Turbo geometría variable
N° de cilindros / cilindrada (cm³)	6/ 8.900
Potencia neta máx. - cv(Kw)@rpm(*)	400 (294)@ 2.100
Par motor neto máx. - Nm@rpm(*)	1.700 @ 1.100 - 1.500
Norma de emisiones	Euro 5
Tecnología de emisiones	SCR
Batería	Dos baterías de 12V - 170 Ah
Alternador	80A - 28 V
(*)Valores conforme ensayo NBR ISO 1585	

Transmisión (ZF)

Caja de cambios marca / modelo	ZF/165 1685 TD
Accionamiento / N° de marchas	Manual / 16 Adelante (sincronizadas), 2 reversa
Relación de transmisión - 1ª / 16ª	16,41:1/1,00:1
Tracción	6x4
Marca / diámetro del disco embrague	Sachs / 430 mm

Ejes

Ejes delantero	Sifco / 13K
Eje trasero	Meritor / MT 50-168
Reducción	3,42:1

Desempeño del vehículo (cálculo teórico)

Velocidad máxima (Km/h)	115
Capacidad de rampa en 23 Ton (%)	27
Partida en rampa en 23 Ton (%)	22
Diámetro de giro (m)	17,4
Obs.: Datos proyectados por simulación de rendimiento	

Neumáticos / Dirección

Llantas	8,25" x 22,5" Acero
Neumáticos	295/80R22,5
Dirección (marca / modelo / tipo)	ZF/8097/Hidráulica

Suspensión

Delantera	Resortes semi-elípticos+amortiguador hidráulico de doble acción+barra estabilizadora
Trasera	Eje rígido tandem-Random (Tipo Bogie) + resortes parabólicos + amortiguadores hidráulicos de doble acción.

Frenos

Freno de servicio	Aire, tambor en las ruedas delanteras y traseras con ABS+EBD
Tipo / circuito	S-came / circuitos independientes
Freno de estacionamiento	Cámara con resorte, neumático
Actuación	Ruedas traseras
Freno motor / tipo	Sí / Freno a las válvulas

Pesos y capacidades (Kg)

Eje delantero	4.700
Eje trasero	4.090
Total (Tara)	8.790

Pesos admisibles (Kg)

Eje delantero	6.500
Eje trasero	20.000
Peso bruto vehicular (P.B.V)	26.500
Capacidad Máxima de tracción (C.M.T)	63.000
Carga útil + carrocería	54.210

Volúmenes de abastecimiento (L)

Tanque de combustible / material	1 X 330 + 1 X 285= 615 / Aluminio
Cárter con filtro	33,8
Caja de cambios	13
Eje trasero	19 (Delantero) + 19 (Trasero)
Sistema de refrigeración	31
Tranque de urea (AdBlue®)	60

Cabina

Tipo cabina	Frontal abatible con litera
Asiento conductor	Suspensión neumática (regulable altura y profundidad)
Asiento acompañante	Para una persona
Tacógrafo	Sí
Computador abordo	Sí
Aire acondicionado	Sí
Velocidad crucero	Sí
Volante	Regulable en altura y profundidad

Constellation 26.390 HR

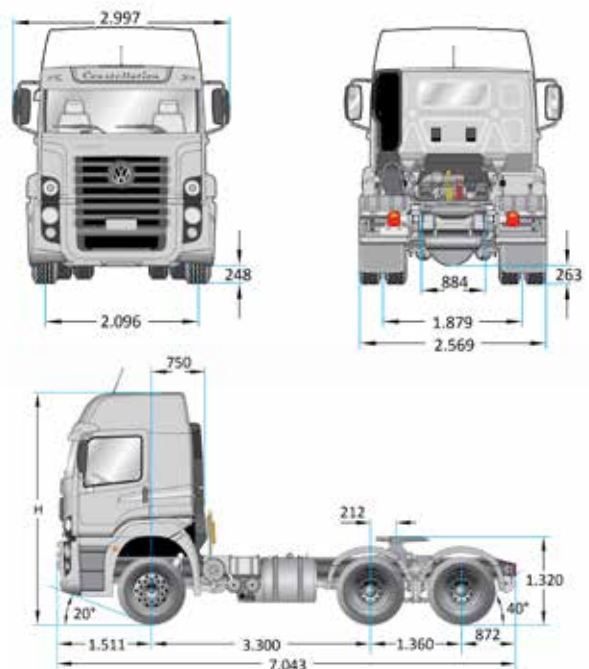
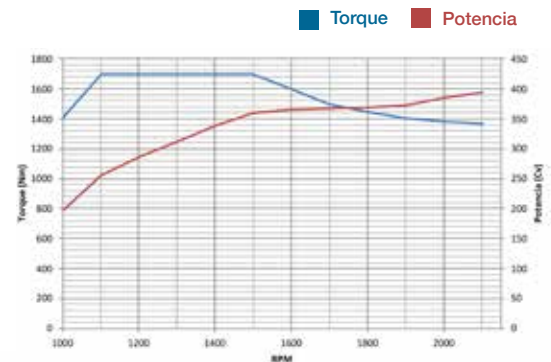

Manteniones: intervalos más extensos, entre 20.000 y 30.000 km según aplicación. *Uso severo en horas

Red de Venta y Post Venta

WINTATA
Iquique
(57) 249 5614

PORSCHE
INTER AUTO
Antofagasta
(55) 246 6270

CARMONA
Y CIA. LTDA.
Copiapó
(52) 223 7610

CARMONA
Y CIA. LTDA.
La Serena
(51) 220 0235

PORSCHE
INTER AUTO
Valparaíso
(32) 381 8000

PORSCHE
INTER AUTO
Santiago
600 712 7000

AUTOMOTORA
ALAMEDA
Rancagua
(72) 222 0583

PORSCHE
INTER AUTO
Talca
(56) 2 2322 6600

PORSCHE
INTER AUTO
Concepción
(41) 380 1230

CECOR S.A.
Temuco
(45) 265 8433

PORSCHE
INTER AUTO
Puerto Montt
(65) 220 4000

AUTOMOTRIZ
VARONA LTDA
Coyhaique
(67) 223 1010



Camiones
Buses